

POMPPUT (exclusief pompinstallatie en schakelkast)

Voor het opvoeren van water naar hoger gelegen afvoerstelsels

PRODUCT OMSCHRIJVING

ESEP geprefabriceerde gewapend betonnen "pompput", serie P 2000. Inlaat voorzien van flexibele Forsheda aansluitingen voor kunststof leidingwerk Ø125 mm of Ø160 mm, ontluchting Ø110 mm, elektra doorvoer Ø50 mm en persleiding Ø63 mm. Mangat afdekking gietijzeren deksel op betonvoet 125 kN, of 400 kN. Pompput is dikwandig en geschikt voor intensief zwaar verkeer, 400 kN.

TOEPASSING

Pompinstallaties worden daar toegepast waar (vervuild)water niet onder vrij verval weg kan stromen en naar hoger gelegen afvoerstelsels opgebracht dient te worden.

TEKENING

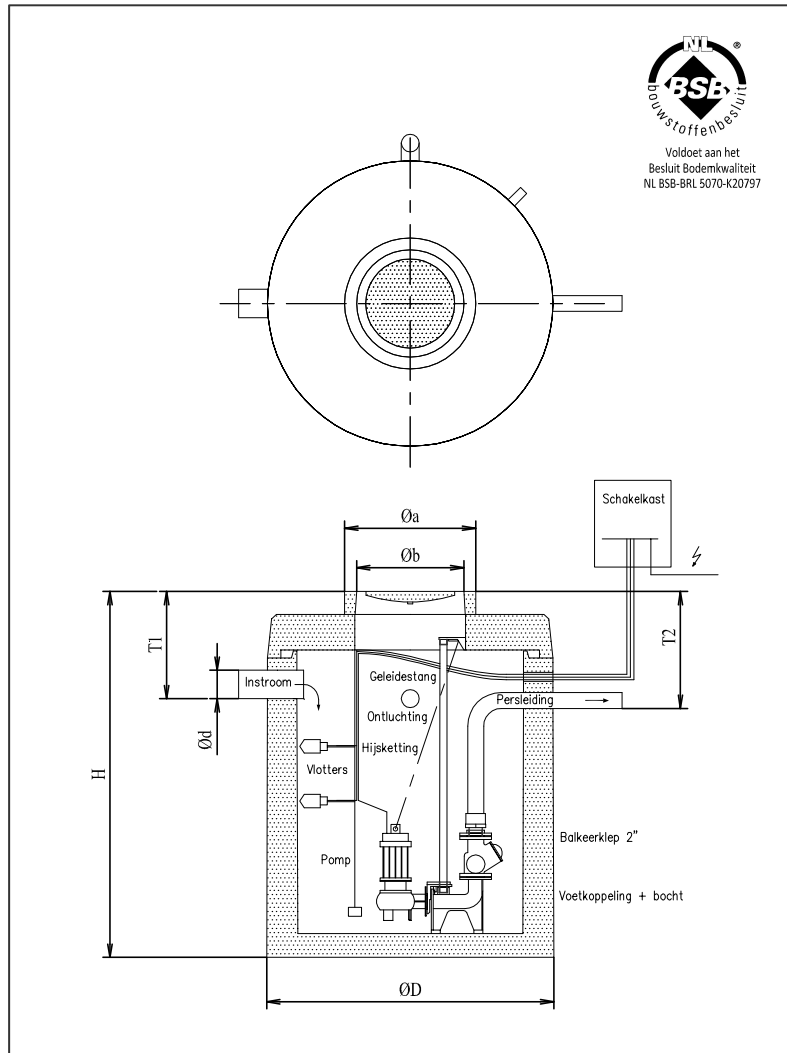

KWALITEIT

- Geconstrueerd, berekend tegen opdrijven en statische belastingen conform BRL 5251
- Betonkwaliteit conform NEN-EN 206-1 en NEN 8005 minimaal C35/45 milieuklasse XC2
- Pompinstallatie mogelijk inclusief montage van het leidingwerk en pomp(en)
- Optioneel leidingwerk volledig in HDPE uitvoerbaar

Mangat afdekking:

- NEN-EN 124 klasse B 125 kN
- of klasse D 400 kN wieldruk

SPECIFICATIES

Type	I*	Ø D	Ø d	H	T 1	T 2	Ø a	Ø b	Kg.
P 2016	1640	1620	125	2060	620	variabel	750	605	4550
P 2022	2165	1820	125	2115	670	Variabel	750	605	5500
P 2041	4175	2300	160	2275	785	Variabel	750	605	7400
Indien deksel klasse D 400 kN**				+30	+30	variabel			

I* = Inhoud pompput (liter)

Pompinstallatie kan compleet voorgemonteerd aangeleverd worden. Andere aansluitdiameters op aanvraag.

** N.B. bij intensief zwaar verkeer dienen extra voorzieningen te worden getroffen. Zie bijgeleverde plaatsingsinstructies.