

AUTOMATISCH OPVOERSTATION serie FEKAFOS 550

Voor het opvoeren van water naar hoger gelegen afvoerstelsels

PRODUCT OMSCHRIJVING

ESEP automatisch dubbelpomps opvoerstation, **serie FEKAFOS 550**, geschikt voor verzamelen en verpompen van huishoudelijk en industrieel afvalwater naar hoger of ver weg gelegen riolering. Capaciteit kan oplopen tot 32 m³/h de opvoerhoogte kan oplopen tot 14 m, afhankelijk van het type pomp. Inhoud PE tank 550 liter. In het station worden twee pompen ingebouwd. Pomp kan in verschillende uitvoeringen geleverd worden. Geschikt voor vrije opstelling in een vorstvrije omgeving.

TOEPASSING

Bovengrondse pompinstallatie, geschikt voor verzamelen en verpompen van huishoudelijk en industrieel afvalwater naar hoger of ver weg gelegen riolering. Met droogopgestelde motor en met één-kanaalwaaier om stukken vuil probleemloos te verpompen.

TEKENING

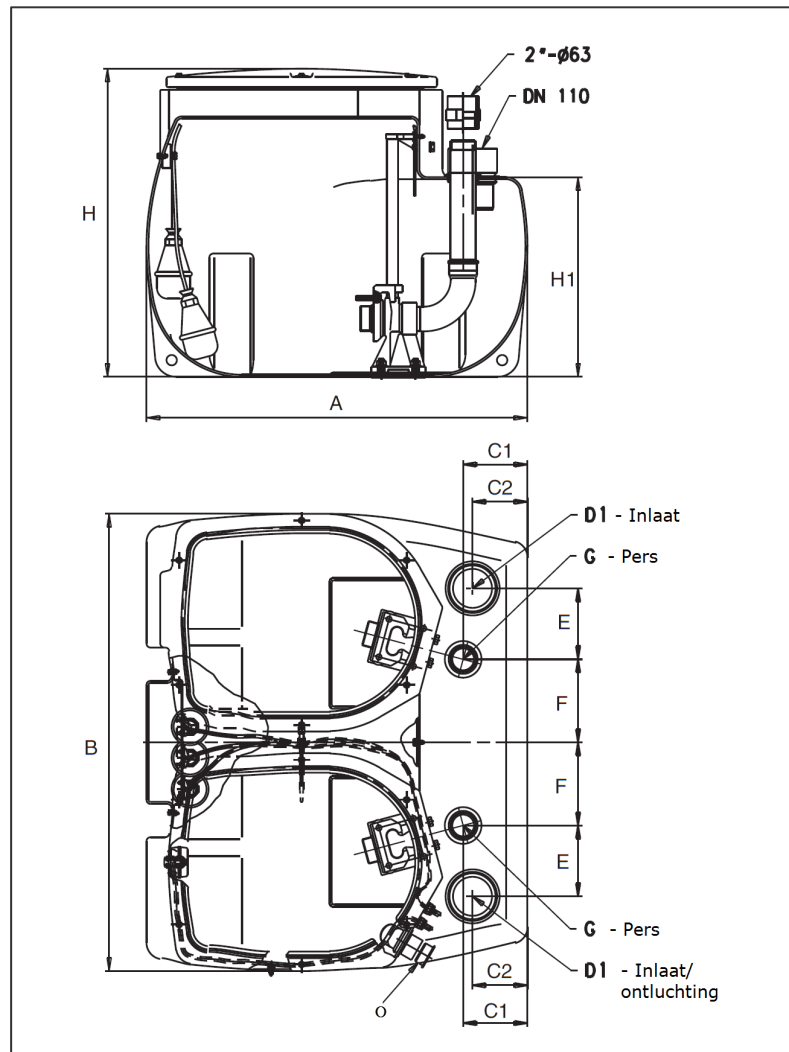

KWALITEIT

- Bovengrondse opstelling voorzien van gekneveld stankdichte deksels
- Materiaal duurzaam HDPE
- Probleemloos verpompen van stukken vuil
- Voorzien van water en luchtdichte deksel
- Temperatuurbereik vloeistof: +55°C
- Voorgemonteerd met drie niveauvlotters voor de sturing en twee geleide klauwen (vergemakkelijkt het tillen)

SPECIFICATIES

Type	A	B	Ø D1	Ø G	E	F	H	H 1
FEKAFOS 550	920	1100	110	2"	170	200	745	480

pomp model	Aantal pompen in FEKAFOS 550	nominaal vermogen	Amp.	capaciteit (Max.)	Opvoerhoogte (max.)	Voltage 50 Hz
		kW	A	m ³ /h	mWk	V
FEKA 550 M-NA/T-NA	2x	0,55	4,2/ 1,64	20	7,4	230/ 400
FEKA 750 M-NA/T-NA	2x	0,75	5,13/ 1,94	24	9,6	230/ 400
FEKA 1000 M-NA/T-NA	2x	1	6,63/ 2,51	27	11,8	230/ 400
FEKA 1200 M-NA/T-NA	2x	1,2	8,63/ 3,44	32	14	230/ 400

- D1 = Inlaat
 C1 = Persleiding
 O = Ontluchting