

Pomp-/bufferput PB-5B5

Multifunctioneel inzetbare betonnen put

PRODUCT OMSCHRIJVING

ESEP Geprefabriceerde (gewapend) betonnen "pomp-/bufferput", serie **PB-5B5**. Standaard voorzien van mangat Ø 800 mm of Ø 625 mm. Afwijkende maten mogelijk in overleg en op aanvraag. Alle pomp- en bufferputten voldoen aan de PTV 114. Door het gebruik van HSR-cement wordt de chemische resistentie, zowel aan de binnen- als buitenzijde verhoogd. Indien de put wordt gebruikt om agressief industrieel afvalwater te bufferen of verpompen kunnen de putten aan de binnenzijde optioneel voorzien worden van een HDPE LINING (T-grip 3 mm). De dekplaat en de afdekking zijn beschikbaar in verkeersklasse B125kN en D400kN. Het grote voordeel is dat geen extra maatregelen nodig zijn zoals het storten van een extra dekplaat of versteviging van wand en vloer, om voldoende stabiliteit te garanderen. Afhankelijk van de toepassing kunnen doorvoeren gemaakt worden, gaande van DN50 tot DN500 al dan niet voorzien van afdichtingsrubbers voor een waterdichte aansluiting.

TOEPASSING

- Verpompen van (afval)water, bv. als er een negatief verval is tussen het lozingspunt en de riolering
- Bufferen van (afval)water, bv. om het vertraagd afvoeren van (afval)water
- Calamiteitenput voor de opslag van agressieve stoffen
- Regenwateropslag
- Inspectieput met buffer
- Verzamelput

KWALITEIT

De pomp- en bufferputten zijn hoogwaardige, gewapende en monolithisch prefab gestorte betonputten met een sterkteklasse C45/55 die voldoen aan de milieuklasse XA3 en omgevingsklasse EA3. Door de hoge kwaliteit van de toegepaste materialen staan de pomp- en bufferputten garant voor een zeer lange levensduur.

Mangafdekking:

- NEN-EN 124 klassen B 125 kN
- of klasse D 400 kN wioldruk
- mangagrootte en positie aanpasbaar

TEKENING

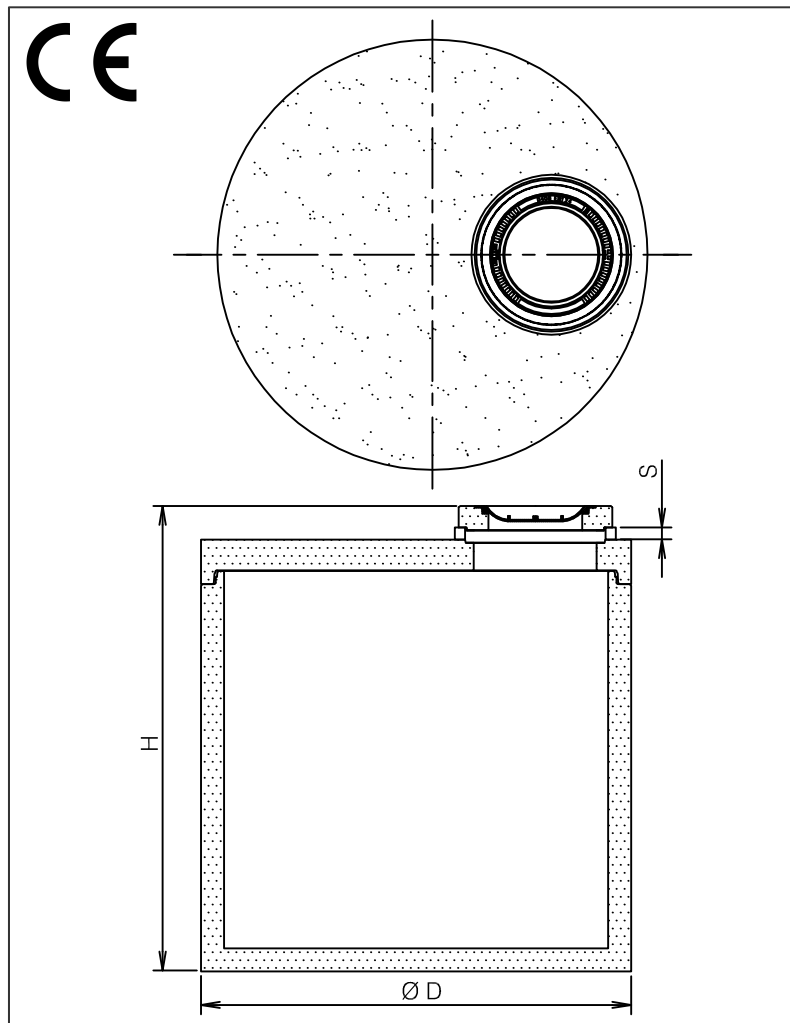

SPECIFICATIES

Type	I*	Ø D	H	Gewicht onderbak (kg)	Gewicht dekplaat (kg)	Gewicht totaal (kg)
PB-5B5.1	6110	2800	1740	5845	2865	±8710
PB-5B5.2	9300	2800	2390	7770	2865	±10635
PB-5B5.3	11040	2800	2540	8215	2865	±11080
PB-5B5.4	11265	2800	2640	8955	2865	±11820
PB-5B5.5	12050	2800	2950	9430	2865	±12295
PB-5B5.6	13035	2800	3150	10020	2865	±12885

I* = totale inhoud pompput (liter).

S = stelruimte d.m.v. opzettingen.

Afhankelijk van de toe te passen pompen kan de mangagrootte variëren.

** N.B Bij hoge grondwaterstand, intensief zwaar verkeer, of diepere plaatsing dienen extra voorzieningen te worden getroffen. Zie bijgeleverde plaatsingsinstructies.